

METUNING spol. s. r. o.

Prezentace dílů a příslušenství kardánů



NÁBOJE

DIN 58 – DIN 435

PROFIL PRO PŘENOS MK

drážka pro pero DIN 6885

evolventní drážky DIN 5480

evolventní drážky DIN 5482

evolventní drážky ANSI B92.1

rovnoboké drážky DIN ISO 14

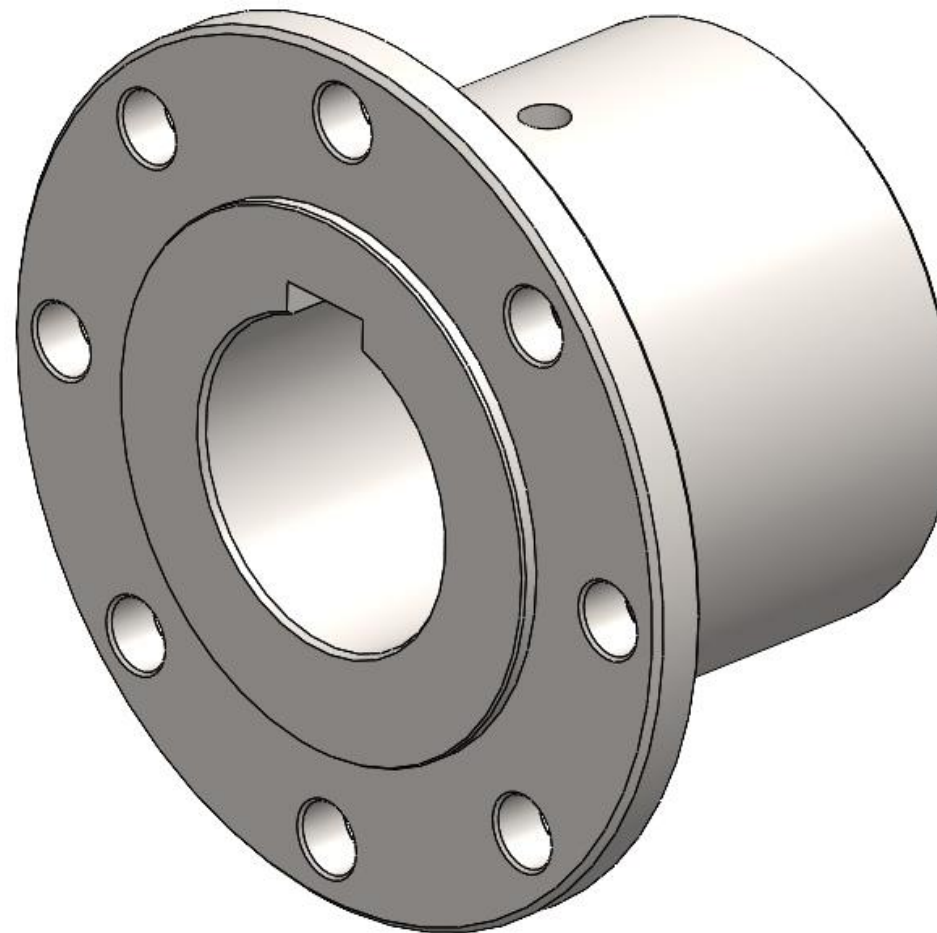

NÁBOJE

SAE 1100 – 1900

PROFIL PRO PŘENOS MK
drážka pro pero DIN 6885
evolventní drážky DIN 5480
evolventní drážky DIN 5482
evolventní drážky ANSI B92.1
rovnoboké drážky DIN ISO 14

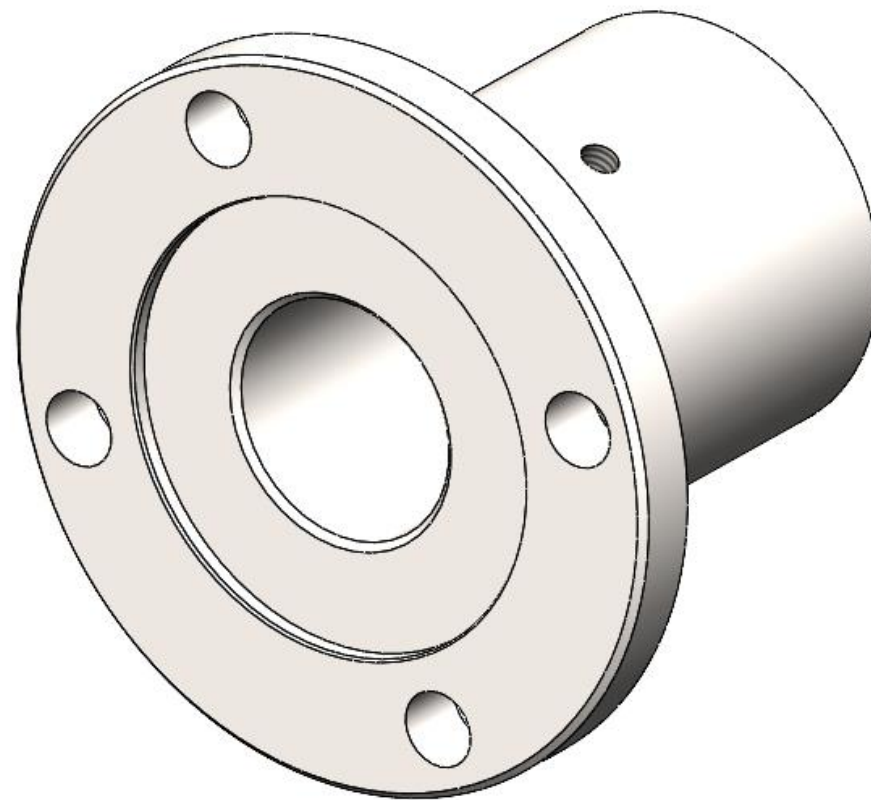

NÁBOJE PRO STEJNOBĚŽNÉ HŘÍDELE

PROFIL PRO PŘENOS MK
drážka pro pero DIN 6885
evolventní drážky DIN 5480
evolventní drážky DIN 5482
evolventní drážky ANSI B92.1
rovnoboké drážky DIN ISO 14

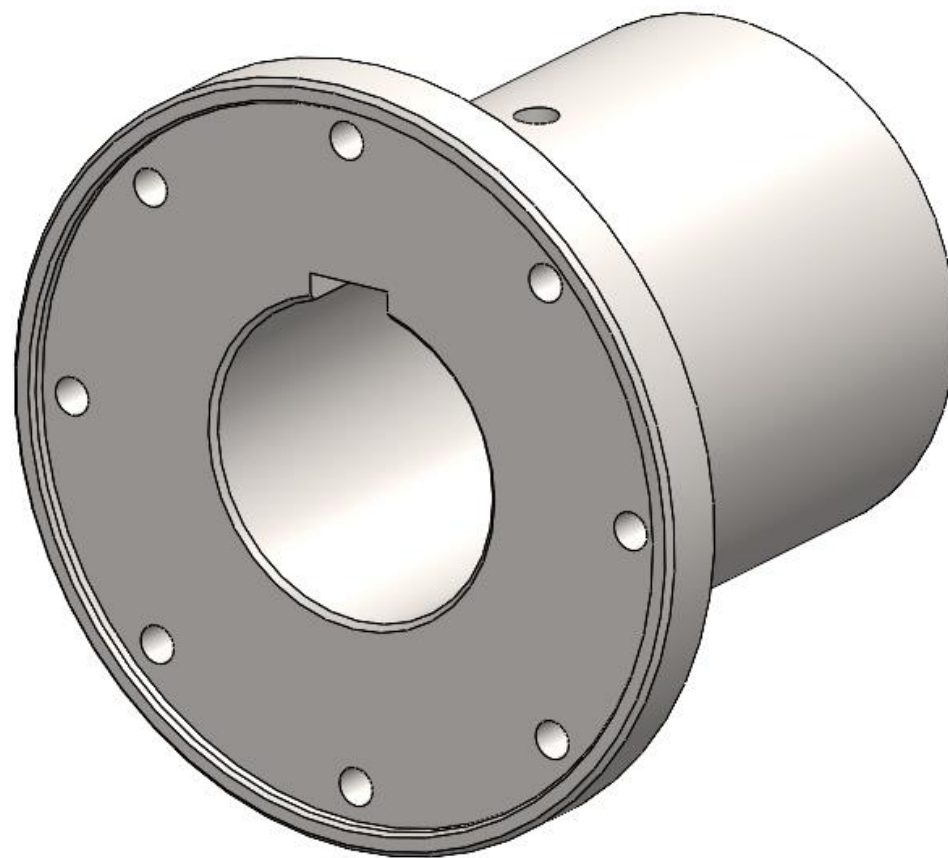

NÁBOJE DIN ISO 14

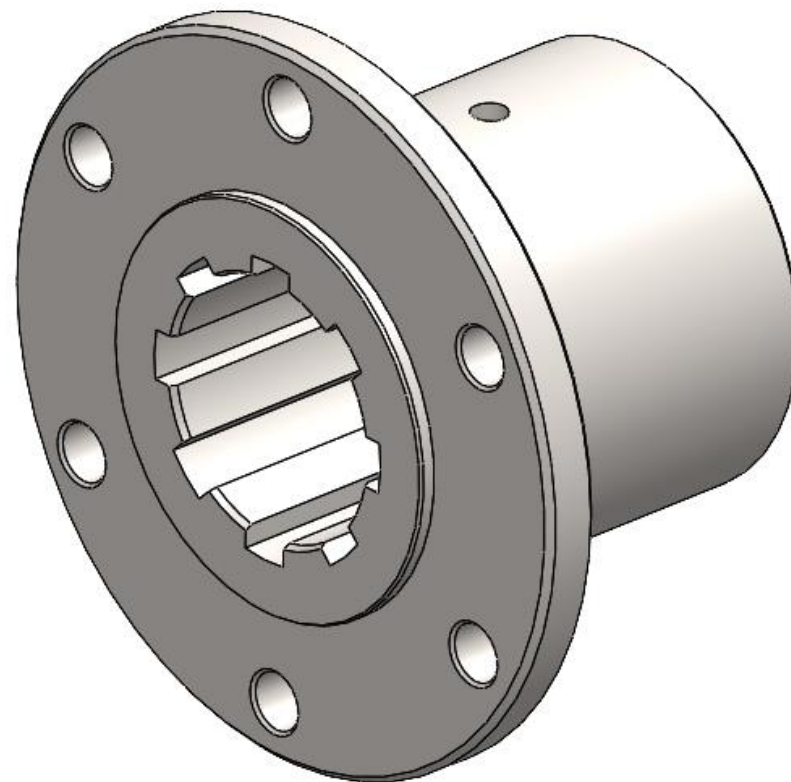

NÁBOJE KV

ISO 8667

PROFIL PRO PŘENOS MK
drážka pro pero DIN 6885
evolventní drážky DIN 5480
evolventní drážky DIN 5482
evolventní drážky ANSI B92.1
rovnoboké drážky DIN ISO 14

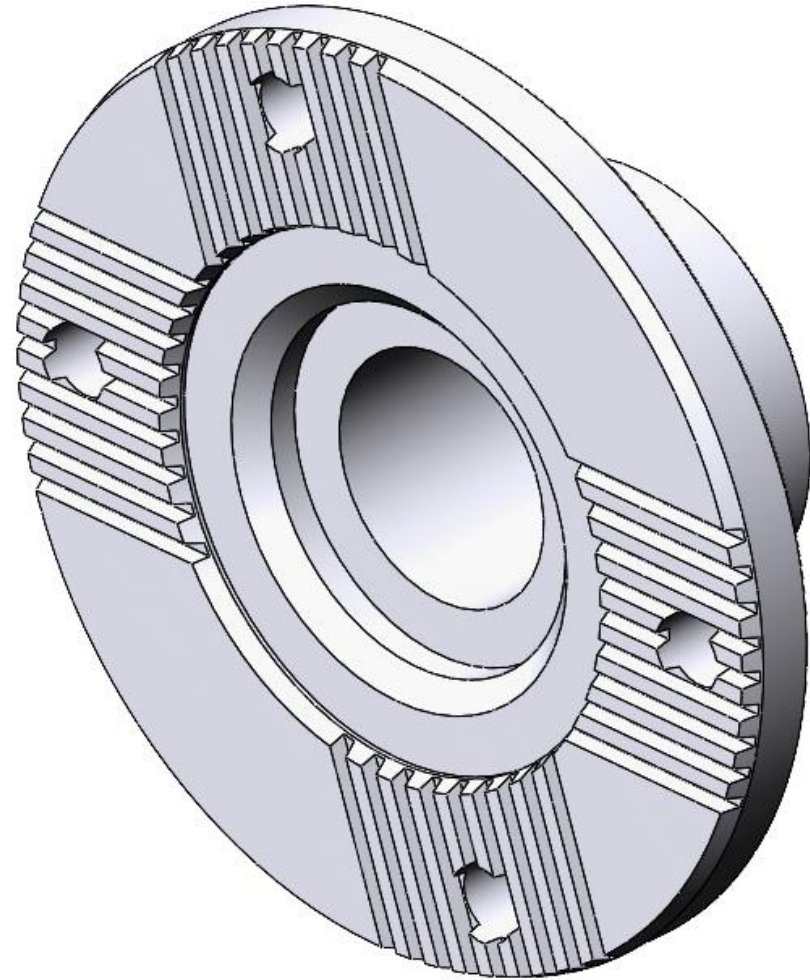

PROFILOVÉ HŘÍDELE:

délka hřídele – 2m
délka drážek – 1,6m
modul 0,5 - 6

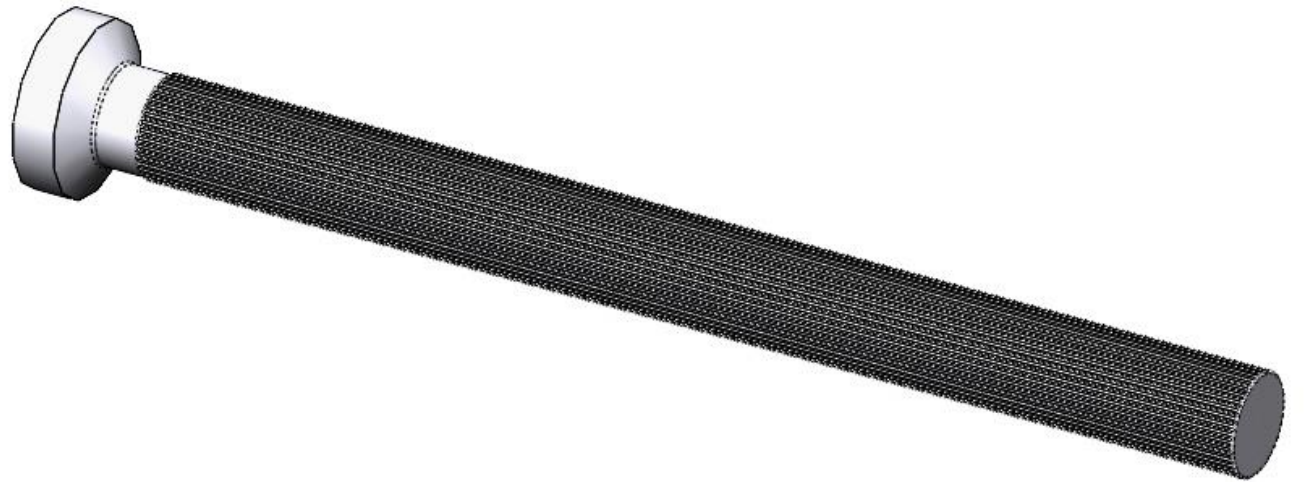

DRÁŽKOVÝ NÁBOJ:

maximální délka – 350 mm
modul 0,5 - 6

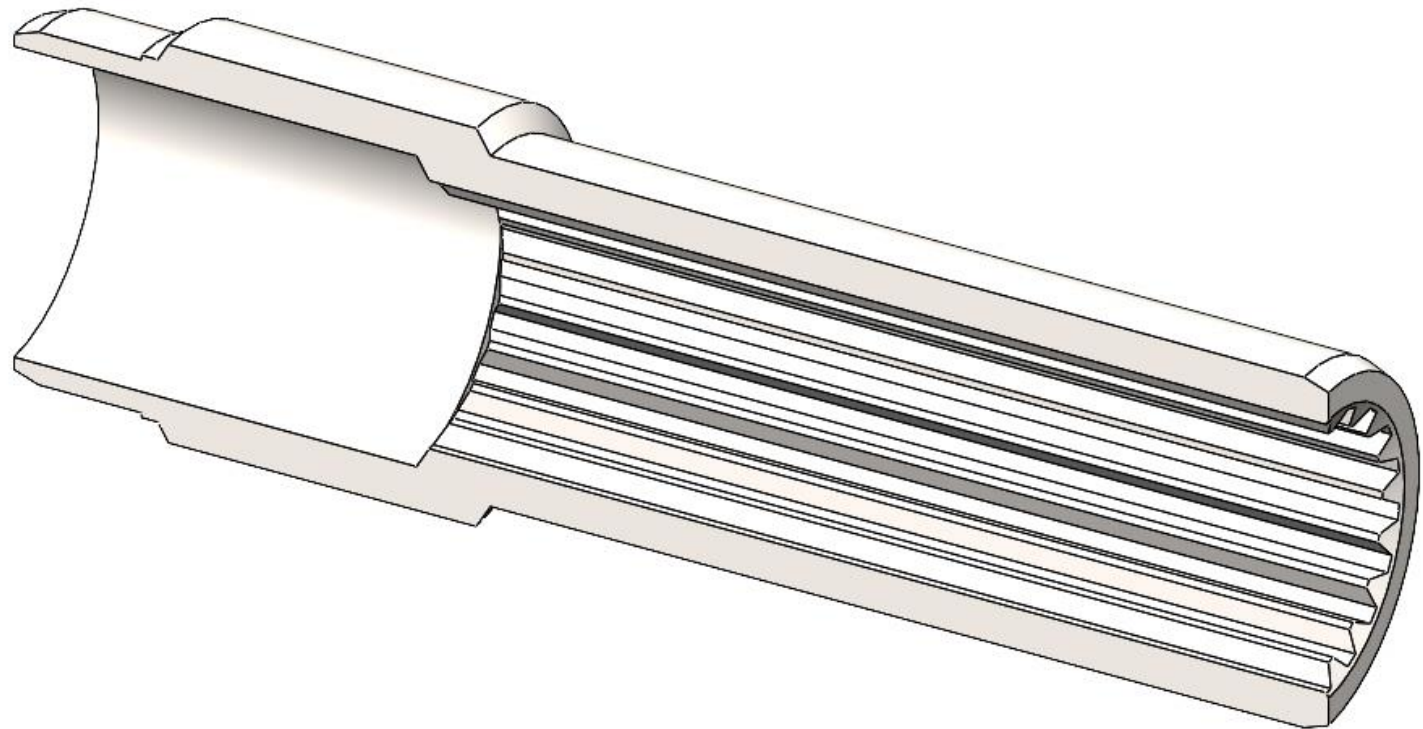

EDM
délka max. 350 mm

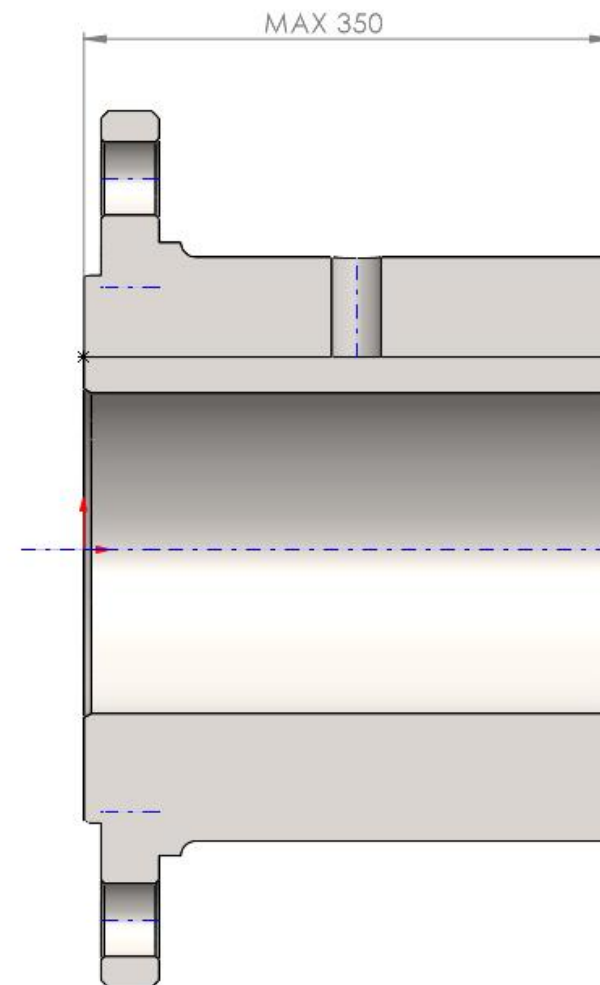

Speciální výroba extra
krátkých kardanových
spojek
Mechanics 2C - 10C

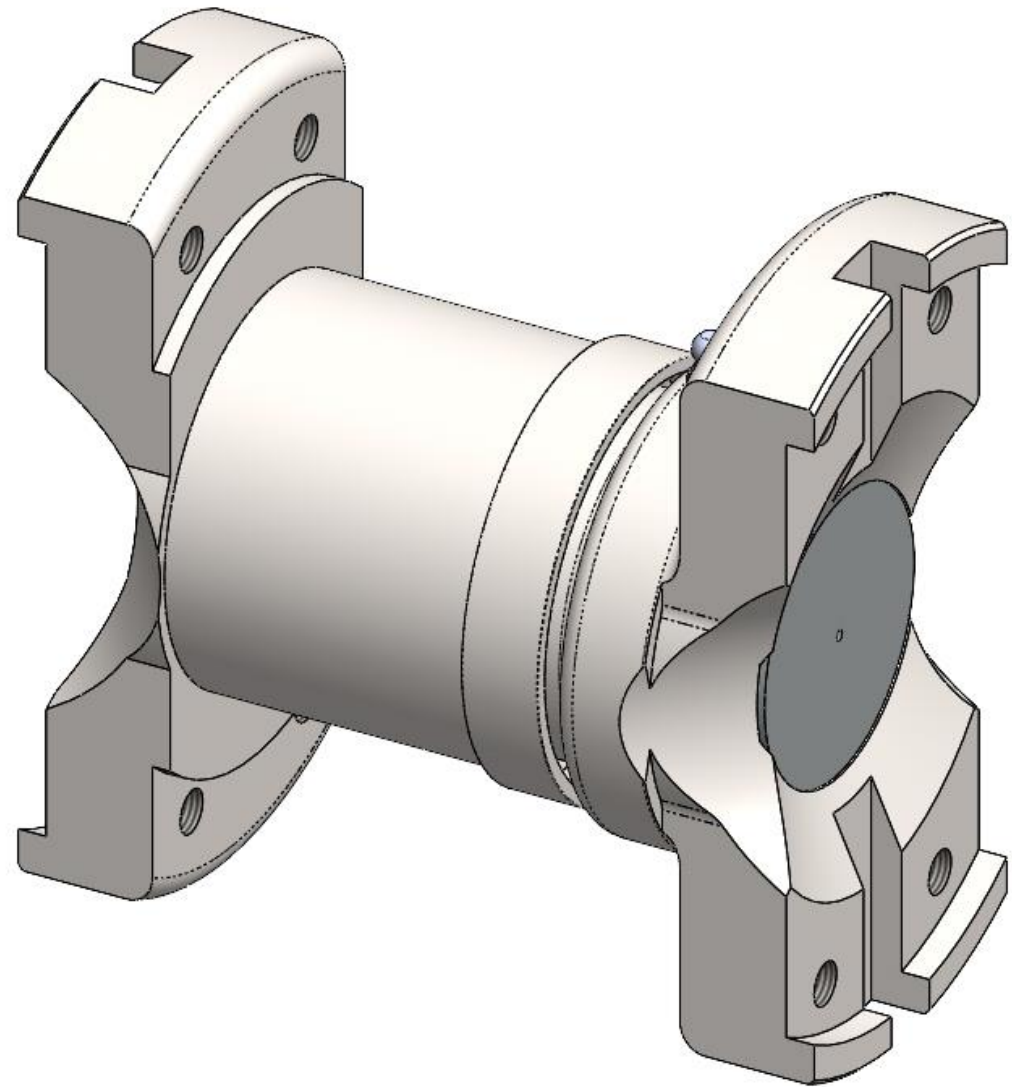

Speciální výroba extra
krátkých kardanových
spojek
Mk 100 – 80 000 Nm

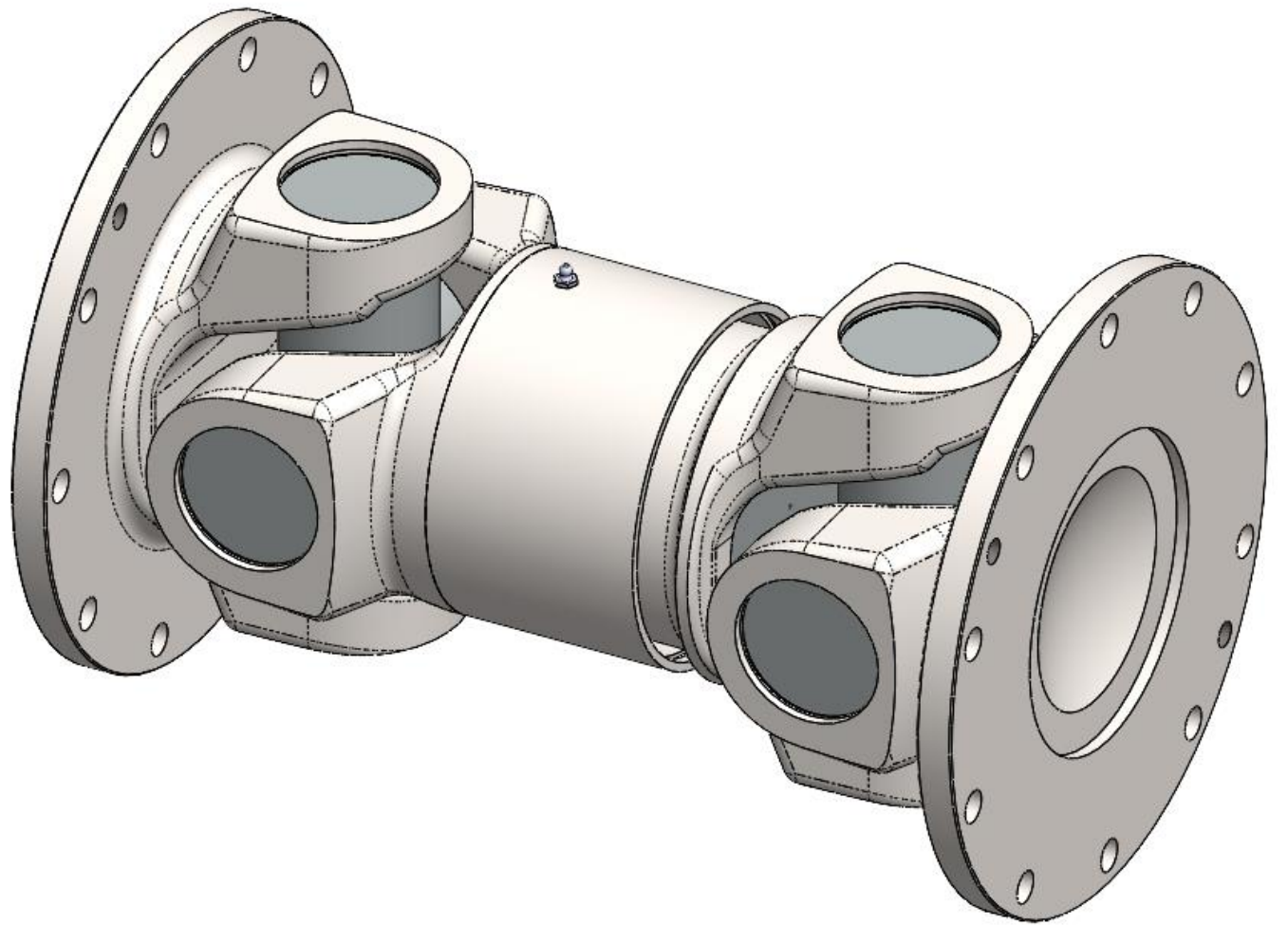

Výroba dalších speciálních dílů podle výkresové dokumentace.

■ **Kontakt**

■ Zpracování nabídek:

Lenka Lochmanová: lochmanova.lenka@ml-tuning.cz

Dušan Dragoun: dragoun.dusan@ml-tuning.cz

Lukáš Krupka: krupka.lukas@ml-tuning.cz

■ Konstrukce:

Lukáš Krupka: krupka.lukas@ml-tuning.cz